



MD 4049 C1 2010.06.30

REPUBLICA MOLDOVA



(19) Agenția de Stat
pentru Proprietatea Intelectuală

(11) **4049** (13) **C1**
(51) Int. Cl.: *F01P 1/06* (2006.01)
F01P 5/02 (2006.01)
F04D 29/36 (2006.01)

(12) **BREVET DE INVENȚIE**

(21) Nr. depozit: a 2008 0289 (22) Data depozit: 2008.12.05	(45) Data publicării hotărârii de acordare a brevetului: 2010.06.30, BOPI nr. 6/2010
(71) Solicitant: BURLAC Serghei, MD (72) Inventator: BURLAC Serghei, MD (73) Titular: BURLAC Serghei, MD	

(54) Ventilator cu curent de aer reglabil

(57) Rezumat:

1

Invenția se referă la construcția de mașini, și anume la construcția ventilatoarelor cu palete reglabile, destinate pentru răcirea motoarelor cu ardere internă.

Ventilatorul cu curent de aer reglabil conține un arbore (10) instalat pe rulmenți (13), palete (3) cu posibilitatea de schimbare a unghiului de direcționare și un mecanism de schimbare a unghiului de direcționare, care include un pahar (6), un element termic (8) și o tijă (7). În pahar (6) sunt executate canale, în care sunt amplasate bolțuri (4) fixate pe palete (3). Arborele (10) este executat cav și în el este amplasată tija (7), un capăt al căreia contactează cu elementul termic (8) afundat în lichidul de răcire, iar celălalt capăt cu o parte a paharului (6), cealaltă parte a paharului contactând cu un arc de rapel (9).

Revendicări: 1

Figuri: 5

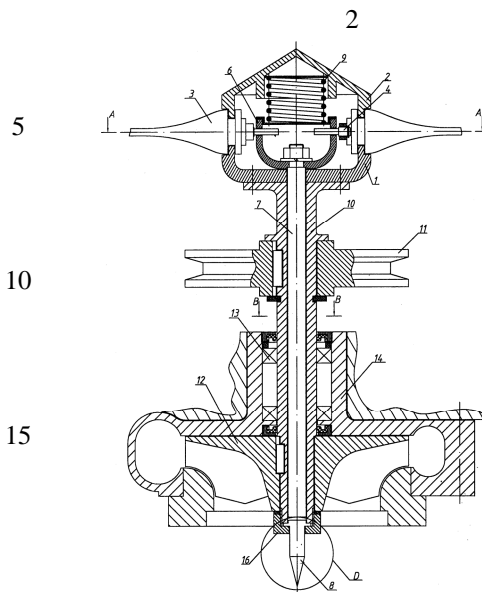

MD 4049 C1 2010.06.30

(54) Fan with adjustable air flow

(57) Abstract:

1
The invention relates to mechanical engineering, namely to the design of fans with adjustable blades, meant for cooling the internal combustion engines.

The fan with adjustable air flow contains a shaft (10) mounted on bearings (13), blades (3) with the possibility of changing the angle of direction and a mechanism of changing the angle of direction, which includes a glass (6), a thermoelement (8) and a rod (7). In the glass (6) are made grooves, in which are placed bolts

2
(4) fixed on the blades (3). The shaft (10) is made hollow and therein is placed the rod (7), one end of which comes in contact with the thermoelement (8) submerged into the coolant, and the other end with one side of the glass (6), the other side of which comes in contact with a return spring (9).

5
Claims: 1

10
Fig.: 5

(54) Вентилятор с регулируемым потоком воздуха

(57) Реферат:

1
Изобретение относится к машиностроению, а именно к конструкции вентиляторов с регулируемыми лопастями, предназначенных для охлаждения двигателей внутреннего сгорания.

Вентилятор с регулируемым потоком воздуха содержит установленный на подшипниках (13) вал (10), лопасти (3) с возможностью изменения угла направления и механизм изменения угла направления, который включает стакан (6), термоэлемент (8) и шток (7). В стакане (6) выполнены пазы, в которых размещены закрепленные

2
на лопасти (3) пальцы (4). Вал (10) выполнен полым и в нем размещен шток (7), один конец которого контактирует с погруженным в охлаждающей жидкости термоэлементом (8), а другой конец – с одной стороной стакана (6), другая сторона которого контактирует с возвратной пружиной (9).

5
П. формулы: 1

10
Фиг.: 5

Descriere:

Invenția se referă la construcția de mașini, și anume la construcția ventilatoarelor cu palete reglabile, destinate pentru răcirea motoarelor cu ardere internă.

5 Se cunoaște un ventilator cu debit variabil, care include un electromotor de antrenare cu stator și rotor exterior, pe care sunt instalate palete reglabile, un mecanism de reglare, care include traversa, unită prin intermediul rulmentului cu tijă, conectată cu membrana de acționare și arcul de întoarcere, unite rigid cu statorul electromotorului [1].

Dezavantajul acestui ventilator constă în construcția complicată.

10 Cea mai apropiată soluție este dispozitivul de menținere a temperaturii de lucru a motorului cu ardere internă, ce include un ventilator instalat pe roata de curea a motorului, în același timp paletelile ventilatorului sunt instalate cu posibilitatea schimbării unghiului de direcționare, determinat de deformația elementului termic, transmisă paletelor cu ajutorul inelelor, una dintre ele fiind mobilă și legată cu elementul termic, iar alta fixă legată de pahar [2].

15 Dezavantajul soluției tehnice constă în construcția complicată și nerigidă a mecanismului de reglare a paletelor, ceea ce îi reduce fiabilitatea. Totodată, din cauza amplasării elementului termic în afara motorului, sub acțiunea debitului de aer, intervalul de schimbare a temperaturii motorului cu ardere internă este relativ mare.

20 Problema pe care o rezolvă invenția este simplificarea construcției, majorarea fiabilității și rigidității, îngustarea intervalului de schimbare a temperaturii de lucru.

Ventilatorul cu curent de aer reglabil, conform invenției, înlătură dezavantajele menționate mai sus prin aceea că conține un arbore instalat pe rulmenți, palete cu posibilitatea de schimbare a unghiului de direcționare și un mecanism de schimbare a unghiului de direcționare, care include un pahar și un element termic. Mecanismul de schimbare a unghiului de direcționare include suplimentar o tijă; în pahar sunt executate canale, în care sunt amplasate bolțuri fixate pe palete, totodată arborele este executat cav și în el este amplasată tijă, un capăt al căreia contactează cu elementul termic, iar celălalt capăt cu o parte a paharului, cealaltă parte a paharului contactând cu un arc de rapel.

30 Rezultatul invenției constă în schimbarea unghiului de direcționare a paletelor într-un timp redus, păstrând o construcție simplă și rigidă a mecanismului de schimbare a unghiului de direcționare a paletelor.

Invenția se explică prin desenele din fig. 1-5, care reprezintă:

- fig. 1, vederea generală a ventilatorului cu debit variabil;
- fig. 2, secțiunea A-A din fig. 1;
- 35 - fig. 3, secțiunea B-B din fig. 1;
- fig. 4, vederea C din fig. 2;
- fig. 5, vederea D din fig. 1.

40 Ventilatorul cu curent de aer reglabil (fig. 1-5) conține corpul 1, pe care este fixat capacul 2. Între corp și capac cu posibilitatea de a se roti sunt amplasate paletelile 3, pe care sunt amplasate cu posibilitatea de a se roti bolțurile 4, care contactează cu canalele 5 executate în paharul 6. Paharul 6 contactează pe de o parte cu tijă 7 care, la rândul ei, contactează cu elementul termic 8, iar pe de altă parte contactează cu arcul de rapel 9. Corpul 1 este fixat pe arborele 10 cav, pe care de asemenea sunt fixate roata de curea 11 și roata cu palete 12, totodată arborele 10 se sprijină prin intermediul rulmenților 13 în corpul pompei 14. Elementul termic 8, la rândul său, este compus din corpul 15 fixat pe arborele 10 cu ajutorul piuliței 16 și substanța termică 17 acoperită cu pistonul 18.

Ventilatorul cu curent de aer reglabil funcționează în felul următor.

50 La pornirea motorului cu ardere internă, ventilatorul cu debit variabil primește mișcare de rotație prin intermediul roții de curea 11 și al arborelui 10. Unghiul de direcționare al paletelor 3 este minimal, pe parcursul ieșirii motorului cu ardere internă la temperatura de lucru, la mărirea temperaturii lichidului de răcire, substanța termică 17 a elementului termic 8, dilatându-se, împinge pistonul 18 care, la rândul său, acționează tijă 7 care deplasează paharul 6. Odată cu paharul 6 sunt mișcate bolțurile 4 care contactează cu paharul 6 prin canalele 5. Mișcându-se, bolțurile 4 rotesc paletelile 3, modificând astfel unghiul de direcționare al acestora, respectiv măbind fluxul de aer și răcind radiatorul și motorul. În 55 același timp, pentru limitarea unghiului de direcționare al paletelor, pentru a nu depăși

unghiul maximal, servește lungimea L a canalelor 5. La răcirea lichidului de răcire al motorului cu ardere internă substanța termică 17 a elementului termic 8 se contractă și paharul 6, fiind acționat de arcul de rapel 9, revine la poziția inițială.

5

(56) Referințe bibliografice citate în descriere:

1. SU 681200 A1 1979.08.25
2. RU 2260127 C1 2005.09.10

(57) Revendicări:

Ventilator cu curent de aer reglabil, care conține un arbore instalat pe rulmenți, palete cu posibilitatea de schimbare a unghiului de direcționare și un mecanism de schimbare a unghiului de direcționare, care include un pahar și un element termic, **caracterizat prin aceea că** mecanismul de schimbare a unghiului de direcționare suplimentar include o tijă; în pahar sunt executate canale, în care sunt amplasate bolțuri fixate pe palete, totodată arborele este executat cav și în el este amplasată tijă, un capăt al căreia contactează cu elementul termic, iar celălalt capăt cu o parte a paharului, cealaltă parte a paharului contactand cu un arc de rapel.

Șef Secție:	SĂU Tatiana
Examinator:	SPATARU Leonid
Redactor:	CANȚER Svetlana

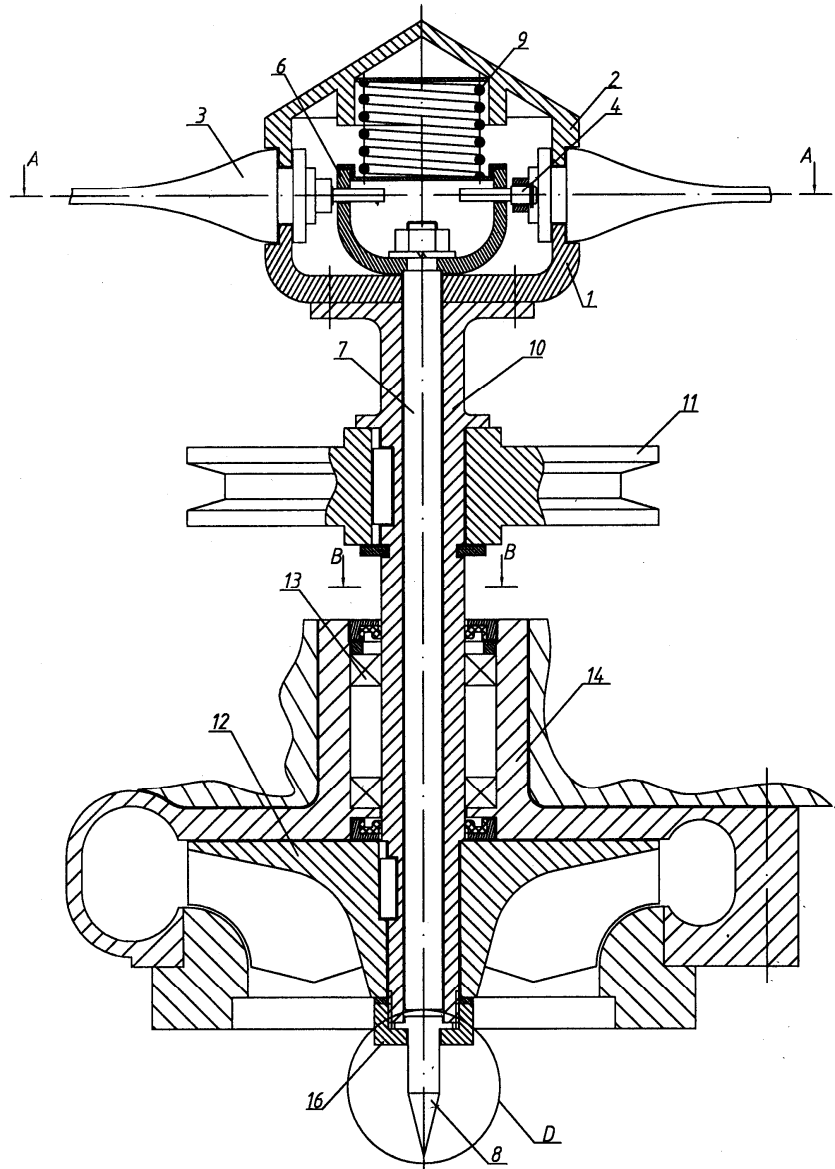

Fig. 1

6

A-A

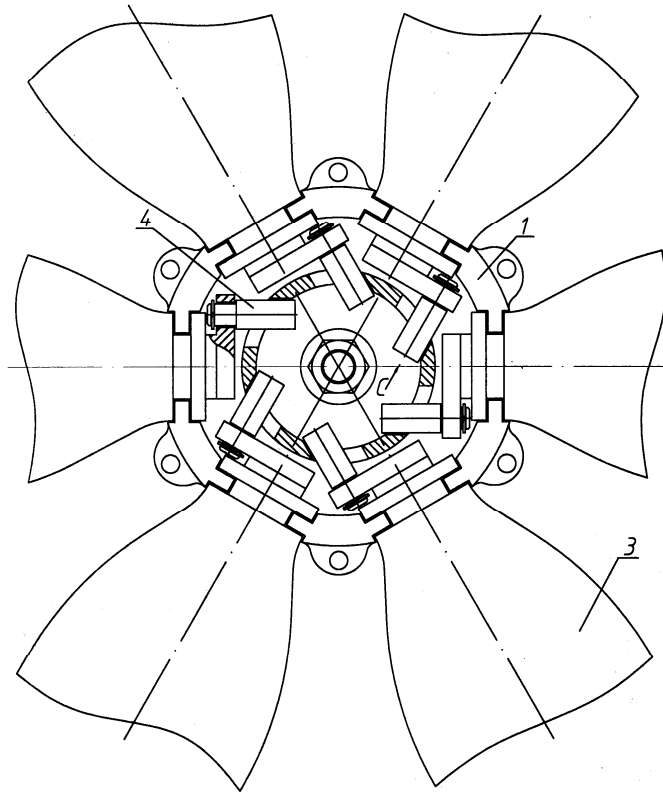

Fig. 2

B-B

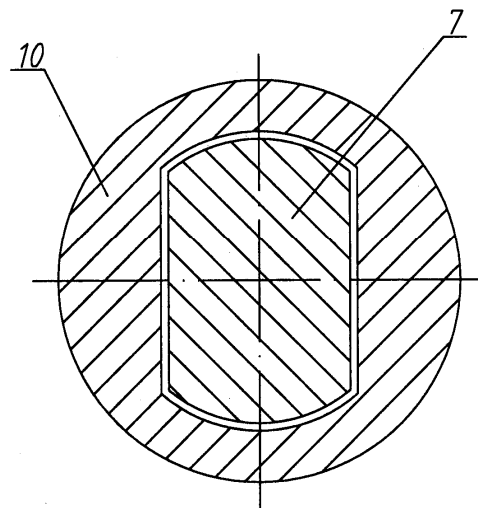

Fig. 3

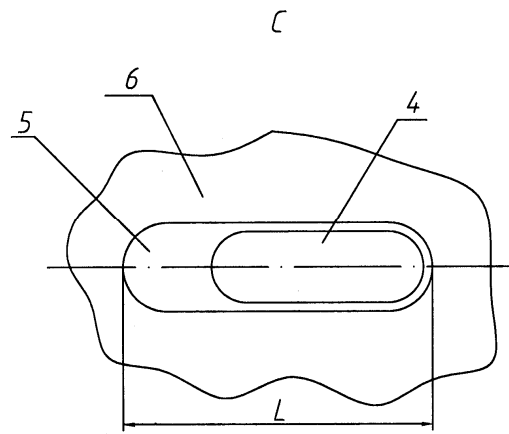

Fig. 4

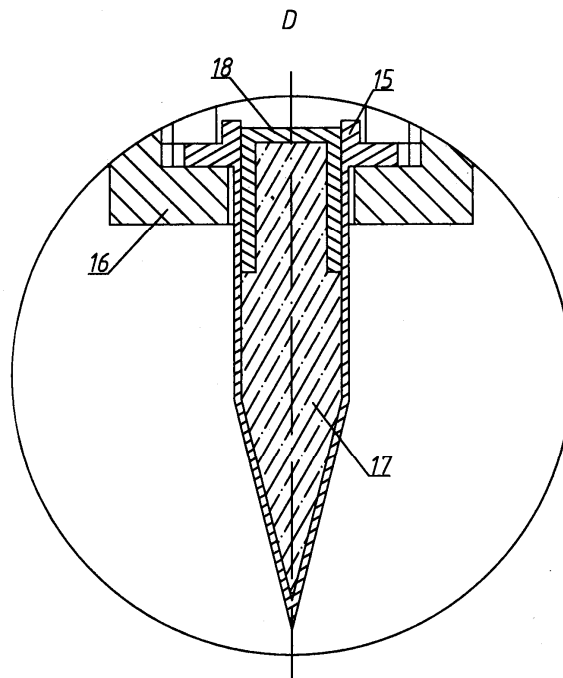

Fig. 5